

# BATTISCOPA SPORTIVO COMBI

## INFORMAZIONI SUI PRODOTTI

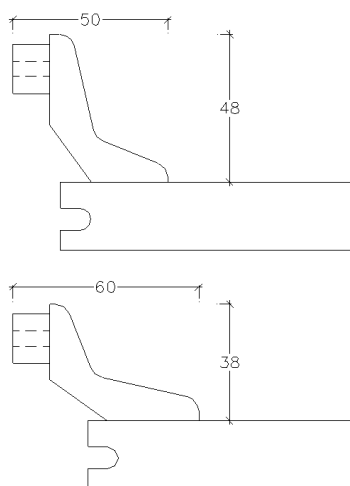

Fig. 1

### DESCRIZIONE GENERALE

**Descrizione:**

Battiscopa multiuso. Copre lo spazio tra la pavimentazione e il muro fino a 40mm. L'installazione può avvenire o con gli accessori per la ventilazione delle strutture su travetti o senza accessori nel caso in cui non sia necessaria la ventilazione, come ad es. nel sistema a clips.

**Essenze disponibili:**

Faggio, Acero, Frassino, Sylvaket e Rovere, finitura verniciata opaca.

**Misure**

38mmx48mm

**Accessori per la ventilazione**

cilindri in acciaio inossidabile dim. 12mmx16mm. Devono essere installati a intervalli di 380mm.

**Imballo**

Battiscopa: ogni pacco contiene 5 fasci da 2,4m. cadauno.

Accessori per la ventilazione: 1 confezione contiene 35 pezzi.

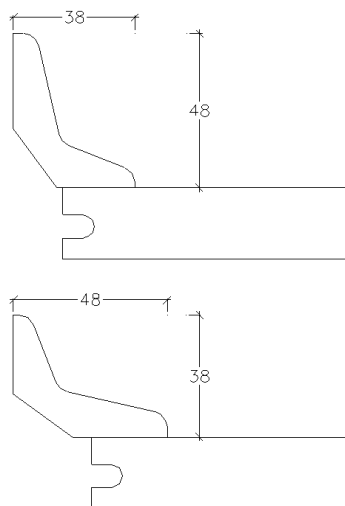

Fig. 2

### ISTRUZIONI PER IL MONTAGGIO

Il battiscopa può essere installato nei modi come indicato nelle fig. 1 e 2.

Forare e creare delle svasature intorno ai fori in modo da facilitare l'entrata delle viti.

Usare 7 accessori per la ventilazione per ogni fascio di battiscopa. Posizionare gli accessori per la ventilazione a 60mm dalla fine di ogni fascio di battiscopa e a intervalli di 380mm.